

Pickleballset Anleitung

Inhalt:

- 2x Metallfüße (Nr.1)
- 2x schwarzer gebogener Stützbalken (Nr.2&3)
- 6x roter gebogener Stützbalken (Nr.4)
- 2x Netzstange (Nr. 5)
- 1x Mittelpfosten (Nr.6)
- 1x mittlere Stützstange (Nr.7)
- 1x Mittelfuß (Nr.8)
- 1x Netz
- 1x Tasche

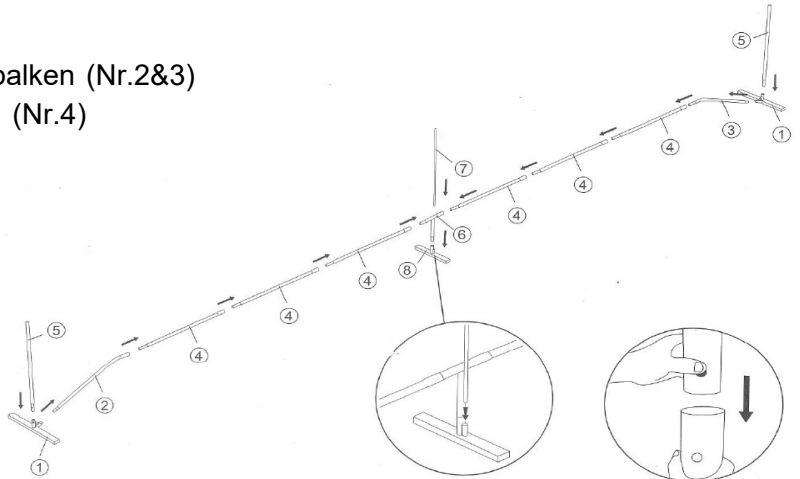

Aufbau des Rahmens:

1. Stellt die Metallfüße (Nr. 1) jeweils mittig an das äußere Ende des Doppelbadmintonfeldes.
2. Steckst nun den Mittelpfosten (Nr. 6) in den Mittelfuß (Nr. 8) und stellst diese in die Mitte der beiden Endfüße (Nr. 1)
3. Nun steckst ihr jeweils einen gebogenen Stützbalken (Nr.2 & 3) unten in den Endfuß (Nr. 1).
4. Als nächstes steckst ihr 3 rote gebogene Stützbalken (Nr. 4) in die Nr. 2 bzw. Nr. 3 und verbindet damit von beiden Seiten die äußere Basis mit der mittleren.
5. Anschließend kommen die beiden Netzstangen (Nr. 5) außen in die Endfüße, sowie die mittlere Stützstange (Nr. 7) in den mittleren Fuß (Nr. 6).

Aufbau des Netzes:

1. Faltet das Netz am Rahmen entlang auseinander. Die schwarzen Gurte müssen oben sein.
2. Streift nun das Netz mit der Öffnung unten über die Stange Nr. 5, sowie über den Mittelpfosten.

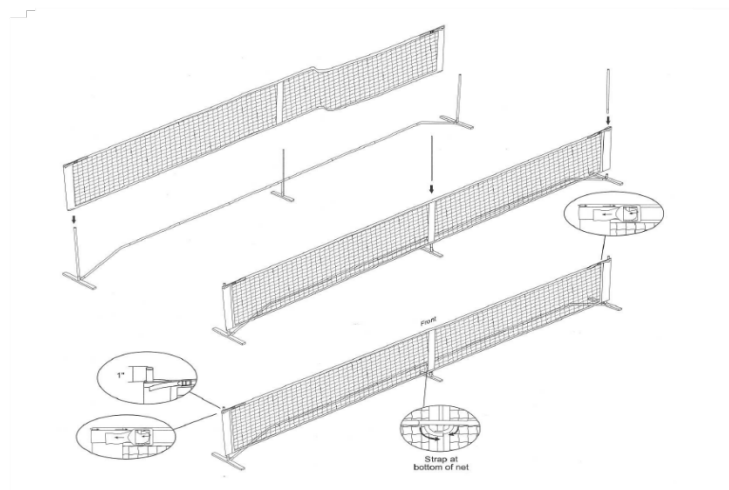

Beim Abbau bitte auf **VOLLSTÄNDIGKEIT** prüfen!